

Трубогиб гидравлический электромеханический Stalex ЕНВ-10



ИНСТРУКЦИЯ по эксплуатации

I. Предостережения относительно безопасного пользования

ПРЕДУПРЕЖДЕНИЕ: Во время работы на станке оператор должен всегда соблюдать основные меры безопасности, чтобы снизить риск получения травмы и поломки станка. Прочитайте полностью инструкцию перед использованием станком.

1. Поддерживайте чистоту в рабочей зоне.
2. Соблюдайте требования к рабочей зоне. Не работайте на станке с приводом во влажных условиях. Не допускайте попадание станка под дождь. Рабочая зона должна быть хорошо освещенной.
3. Не подпускайте детей. Детям запрещено находиться в рабочей зоне. Не позволяйте им касаться станка, обрабатываемого инструмента или удлинительных проводов.
4. Правильно храните станок во время простоя. Во время простоя станок должен храниться в сухом месте во избежание появления ржавчины. Всегда блокируйте станок и храните в местах, недоступных для детей.
5. Не работайте на станке с нагрузкой. Станок будет лучше и безопаснее выполнять гибку при уровне мощности, на который он рассчитан. Не используйте дополнительные устройства, чтобы повысить мощность станка.
6. Пользуйтесь станком для соответствующих работ. Не пытайтесь выполнять работы на небольшом станке, объем которых рассчитан на крупные промышленные станки. Не используйте станок не по назначению.
7. Одевайтесь правильно. Не надевайте свободную одежду и украшения, так как они могут быть затянуты движущимися частями. Для работы на станке рекомендуется надевать защитную одежду, не проводящую электрический ток, и не скользкую обувь. Длинные волосы должны быть собраны и спрятаны под рабочий головной убор.
8. Пользуйтесь защитными очками и наушниками. Всегда надевайте защитные очки, одобренные ISO. Надевайте полнопрофильную защитную маску, если в процессе выполнения работ на станке образуются металлические опилки или древесные стружки. Надевайте пылезащитную маску или респиратор, одобренные ISO, во время работы с металлами и распыляемыми химическими веществами.
9. Соблюдайте безопасное расстояние. Всегда сохраняйте равновесие, чтобы не упасть. Не приближайтесь слишком близко к работающему станку.
10. Поддерживайте техническую исправность станка. Режущие детали в станках должны всегда оставаться острыми и сухими в целях безопасной и качественной эксплуатации. Следуйте инструкциям по применению смазочных материалов и замене комплектующих. Рычаги всегда должны быть чистыми, сухими и без пятен масла и смазки.
11. Сохраняйте бдительность. Следите за выполняемыми действиями и руководствуйтесь здравым смыслом. Не работайте на станке, если вы чувствуете себя уставшим.
12. Проверьте исправность деталей станка. Перед использованием станком следует внимательно проверить все детали, кажущиеся неисправными, чтобы убедиться в их нормальной работе. Проверьте регулировку и крепление движущихся частей, отсутствие сломанных деталей или крепежных соединений, или других условий, которые могут негативно сказаться на правильной работе станка. Любая сломанная деталь подлежит ремонту или замене квалифицированным техническим специалистом.
13. Защита от поражения электрическим током. Избегайте прямого контакта с заземленными деталями, такими как трубы, радиаторы, плиты и холодильники.

14. Запасные части и комплектующие. Во время технического обслуживания и ремонта используйте только оригинальные запасные части. Использование других запасных частей аннулирует гарантию. Используйте только те комплектующие детали, которые предназначены для работы на станке. Одобренные комплектующие детали можно приобрести у официального дистрибьютора.

15. Не работайте на станке в состоянии алкогольного опьянения или под действием лекарственных средств. Прочитайте в инструкции к лекарственному средству раздел о его способности влиять на скорость реакции при управлении автотранспортом или другими механизмами, чтобы определить, может ли принимаемое лекарственное средство повлиять на скорость реакции. Если у вас возникли сомнения, не работайте на станке.

II Характеристики и применение

А. ХАРАКТЕРИСТИКИ:

1. Горизонтальный станок с конструкцией сверху для гибки.
2. Работает на протяжении всего движения штока.
3. Автоматический отвод штока в исходное положение.

Б. ПРИМЕНЕНИЕ:

1. Предназначен для гибки труб с наружным диаметром от 21.3 мм до 60 мм.
2. Предназначен для гибки труб из низкоуглеродистой стали, нержавеющей стали и цветных металлов.

С. ОСНОВНЫЕ ТЕХНИЧЕСКИЕ ХАРАКТЕРИСТИКИ:

1. Максимальная мощность: 10 т
2. Максимальное давление в масляном баке: 42 МПа
3. Максимальный наружный диаметр трубы: 60 мм (2")
4. Максимальный ход штока: 155 мм
5. Мощность привода: 0.55 кВт/3ф, 0.75 кВт/1ф
6. Масса нетто: 53 кг
7. Размеры упаковки: 72×59×50 см

III. Инструкция по эксплуатации

1. Перед использованием затяните три поддерживающие упоры (№37). После пользования снимите поддерживающие упоры и сложите трубогиб в случае его транспортировки или хранения.

2. Станина состоит из нижней неподвижной траверсы (№25) и верхней подвижной траверсы (№21). Перед гибкой подвижная траверса (№21) и ролики (№24). После завершения гибки трубу можно вынуть из станка, сняв верхнюю траверсу.

3. На соединительную муфту нанесены размеры верхней и нижней траверсы, маленькой матрицы и изогнутой поддерживающей поверхности на роликах. Перед эксплуатацией станка установите детали требуемых размеров, с учетом выполняемой работы.

4. Перед началом эксплуатации станка плотно зажмите перепускной клапан (№4). Откройте перепускной клапан после завершения гибки, и рычаг вернется автоматически в исходное положение.

5. Бак между металлическим кожухом и цилиндром должен быть стандартно наполнен гидравлическим маслом (№10) 1-1.2. Если бак переполнен, обратный ход поршня будет затруднен, и шток не сможет вернуться полностью в исходное положение.

6. Если давление рычага начинает снижаться, и на насосе появились пятна масла после длительной эксплуатации, снимите гидравлический поршень насоса и замените уплотнительное кольцо. Поступите так же, если станок работает шумно как при тяжелой, так и легкой нагрузке.

7. Уплотнительное кольцо УХ можно заменить, сняв тонкий болт, направляющий рукав и поршень.

8. Если прекратилось перемещение, вращение, движение стороной вниз из-за невозможности хода штока, это указывает на то, что в бак попал воздух.

Выполните следующие шаги, как описано ниже, чтобы стравить воздух:

а. Отпустите опорную плиту поршня (№10), плотно зажмите перепускной клапан (№4), нажмите несколько раз на гидравлический цилиндр до тех пор, пока не выступит масло в зазоре между опорной плитой поршня (№10) и корпусом клапана (№33). Возобновите работу на станке. Если неисправность не устранена, выполните второй шаг.

б. Отпустите регулируемый клапан, нажмите гидравлический клапан несколько раз до тех пор, пока масло не потечет из регулируемого клапана. Зажмите регулируемый клапан. Попробуйте возобновить работу. Если ход штока не возобновился, предпримите третий шаг.

в. Молотком несколько раз ударьте по гидравлическому цилиндру, чтобы очистить масло от пузырьков воздуха, до тех пор, пока станок не начнет нормально работать.

г. Если вы предприняли все вышеупомянутые шаги, но шток не возобновил ход, причина неисправности может заключаться в низком уровне масла. Вы можете долить масло до уровня не ниже круглого уплотнительного кольца на опорной плите поршня.

Внимание: Стравите воздух после доливки масла.

9. Если гидравлический поршень (№11) не может выполнить обратный ход после нажатия на него, вы можете проверить соответствие рукоятки-рычага стандарту G.D. Вы также можете проверить исправность пружины (№6). Затем вы можете долить масло и заменить пружину.

IV. Перечень деталей

№ детали	Описание	К-во	№ детали	Описание	К-во
1	Корпус клапана	1	19	Круглое уплотнительное кольцо	1
2	Шарик	3	20	Муфта	1
3	Круглое уплотнительное кольцо	3	21	Верхняя траверса	1
4	Перепускной клапан	1	22	Штифт	1
5	Гнездо пружины	1	23	Шпилька	2
6	Пружина	1	24	Ролик	2
7	Круглое уплотнительное кольцо	2	25	Нижняя муфта	1
8	Мини-пружина	1	26	Муфта	1
9	Гнездо сальника	1	27	Гроверная шайба	2
10	Опорная плита поршня	1	28	Плоская шайба	2
11	Гидравлический поршень с резиновой манжетой	1	29	Болт	4
12	Прокладка	1	30	Гнездо пружины	1
13	Гнездо клапана	1	31	Пружина	1
14	Шестигранный болт	2	32	Опорное кольцо	1
15	Круглое уплотнительное кольцо	1	33	Шток	1
16	Шестигранный болт	1	34	Уплотнительное кольцо (Y-ring)	1
17	Бак	1	35	Цилиндр	1
18	Гнездо сальника	1	36	Шестигранный болт	4

№ детали	Описание	К-во	№ детали	Описание	К-во
37	Упора	3	58	Шестигранный болт	2
38	Втулка	3	59	Шпонка на лыске	1
39	Опорная пластина	1	60	Мини-шестерня	1
40	Шестигранный болт	4	61	Распорная втулка	1
41	Подшипник	1	62	Втулка эксцентрика	1
42	Мини-шестерня	1	63	Подшипник	1
43	Верхний шпиндель	1	64	Гнездо направляющей	1
44	Нижний шпиндель	1	65	Левая направляющая	1
45	Шпонка на лыске	3	66	Правая направляющая	1
46	Шпонка на лыске	1	67	Защитная решетка	1
47	Шестерня	1	68	Привод	1
48	Уплотняющее кольцо	2	69	Переключатель	1
49	Поперечина	1	70	Пуансон 1/2"	1
50	Болт	1	71	Пуансон 3/4"	1
51	Подшипник	3	72	Пуансон 1"	1
52	Стопорное кольцо	1	73	Пуансон 1-1/2"	1
53	Большая шестерня	1	74	Пуансон 1-3/4"	1
54	Гнездо на задней пластине	1	75	Пуансон 2"	1
55	Болт	2	76	Гроверная шайба	4
56	Левая опора	1	77	Крышка бака	1
57	Правая опора	1			

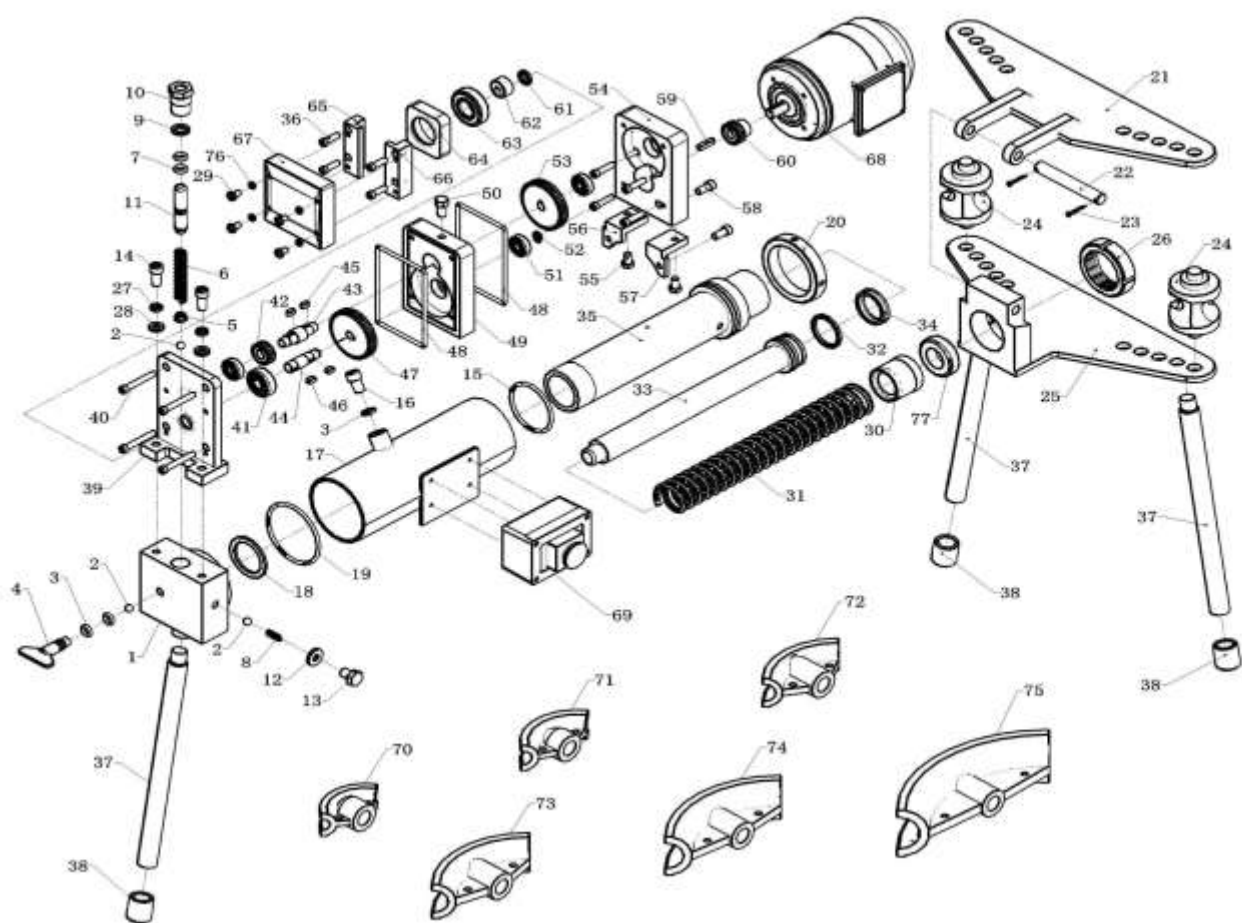

Примечание: Это руководство по эксплуатации носит рекомендательный характер. Ввиду непрерывного совершенствования станка, в руководство могут быть внесены изменения в любой момент без обязательного уведомления .